

ARTICOLO : 609
 DESCRIZIONE : BATTUTA DI SORMONTO : 10 mm
 BATTUTA DI PRESSIONE : 5/6 mm
 IMBALLO : CONFEZIONI DA mt 200
 MATERIALE : TPE-V SPECIFICO PER VERNICI ALL'ACQUA
 CARATTERISTICHE : RESISTENZA AD INVECCHIAMENTO
 PROVOCATO DA AGENTI ATMOSFERICI ,
 RAGGI UV , OZONO.
 STABILE NELL'INTERVALLO DI
 TEMPERATURA DA -40°C A +135°C.
 CONDUTTIVITA' TERMICA : 0.174 W/m K

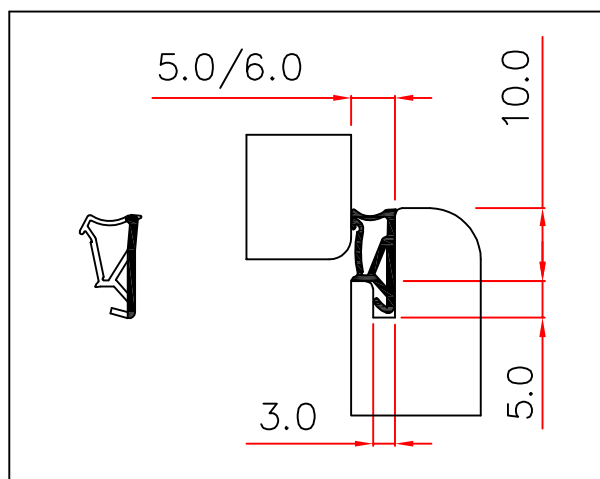

CODICE :	COLORE :
609/NC	NOCE
609/RO	ROVERE
609/C	CILIEGIO
609/N	NERO
609/B	BIANCO